

Hunter

SINCE 1886

The Hunter 5 Minute Fan can be installed by most users in 5 minutes or less.
 *5 Minute time interval does not include the installation of the ceiling bracket.

©2013 Hunter Fan Co.



English

Owner's Guide and Installation Manual

Waldon

Lifetime Limited Warranty

The Hunter Fan Company makes the following limited warranty to the user or consumer purchaser of this Hunter ceiling fan:

If any part of your Hunter Ceiling Fan motor fails during your lifetime due to a defect in material or workmanship we will provide a replacement part free of charge. If no replacement part can be provided for such Hunter Ceiling Fan motor, we will refund the actual purchase price of your fan. If your Hunter Ceiling Fan motor fails at any time within one year after the date of sale to you due to a defect in material or workmanship, labor to repair the defect will be provided free of charge at our nearest service center or our Service Department in Memphis, Tennessee. You will be responsible for labor costs after this one-year period. The foregoing limited warranty applies only to the motor itself, and does not apply to electronic controls such as remote controls, remote control receivers or transmitters used in conjunction with the motor. These electronic control items are included in the one year limited warranty below.

If any part of your Hunter Ceiling Fan other than the motor, glass globes, or light bulbs fail at any time within one year of the date of purchase due to a defect in material or workmanship, we will repair or, at our option, replace the defective part free of charge for parts and labor performed at our nearest service center or at our Service Department in Memphis, Tennessee.

IF THE USER OR CONSUMER PURCHASER CEASES TO OWN THE FAN, THIS WARRANTY AND ANY IMPLIED WARRANTY WHICH THEN REMAINS IN EFFECT, INCLUDING BUT NOT LIMITED TO ANY IMPLIED WARRANTY OF MERCHANTABILITY OR FITNESS FOR A PARTICULAR PURPOSE, ARE VOIDED. NO WARRANTY, EXPRESSED OR IMPLIED, INCLUDING ANY WARRANTY OF MERCHANTABILITY OR FITNESS FOR A PARTICULAR PURPOSE, IS MADE IN RESPECT TO THE GLASS GLOBES OR LIGHT BULBS OR THE FINISH ON ANY METAL PORTION OF THE FAN.

THIS WARRANTY IS IN LIEU OF ALL OTHER EXPRESS WARRANTIES. THE DURATION OF ANY IMPLIED WARRANTY, INCLUDING, BUT NOT LIMITED TO ANY IMPLIED WARRANTY OF MERCHANTABILITY OR FITNESS FOR A PARTICULAR PURPOSE, IN RESPECT TO ANY HUNTER FAN MOTOR OR OTHER FAN PART, IS EXPRESSLY LIMITED TO THE PERIOD OF THE EXPRESS WARRANTY SET FORTH ABOVE FOR SUCH MOTORS AND OTHER PARTS.

This warranty is voided if your Hunter Fan is not purchased and used in the USA. This warranty excludes and does not cover defects, malfunctions or failures of any Hunter Ceiling Fan which were caused by repairs by persons not authorized by us, use of parts or accessories not authorized by us, mishandling, improper installation, modifications, or damage to the Hunter Ceiling Fan while in your possession, or unreasonable use, including failure to provide reasonable and necessary maintenance.

To obtain servicing, contact the nearest Hunter authorized service center or the Hunter Fan Company Service Department, 7130 Goodlett Farms Parkway, Suite 400, Memphis, Tennessee 38016. Please contact us before shipping your fan. If we authorize you to ship it to us, you will be responsible for all insurance and freight or other transportation charges to our factory service center. We will return your Hunter Fan freight prepaid. Your ceiling fan should be properly packed to avoid damage in transit since we will not be responsible for any such damage. Proof of purchase is required when requesting warranty service. The purchaser must present sales receipt or other document that establishes proof of purchase.

IN NO EVENT SHALL HUNTER FAN COMPANY BE LIABLE FOR CONSEQUENTIAL OR INCIDENTAL DAMAGES.

CONSEQUENTIAL DAMAGES SO THE ABOVE LIMITATION MAY NOT APPLY TO YOU.
 THE WARRANTY GIVES YOU SPECIFIC LEGAL RIGHTS AND YOU MAY ALSO HAVE OTHER RIGHTS WHICH VARY FROM STATE TO STATE.

www.HunterFan.com

For assistance call 1-888-830-1326.

If parts are missing,
DO NOT RETURN THIS ITEM TO THE STORE!

Where Purchased

Date Purchased

Model Number

should you ever need to contact customer service.

communication MUCH easier

Read and Save These Instructions

IMPORTANT!

1-888-830-1326

1.888.830.1326

!IMPORTANTE!

Lea y guarde estas instrucciones

La información que se entrega a continuación facilitará en gran medida la comunicación en caso de que necesite contactar con el servicio al cliente.

Número de modelo

Fecha de compra

Lugar de compra

Si faltan partes,
NO REGRESE ESTE PRODUCTO A LA DISTRIBUIDORA

Para asistencia, llame al 1-888-830-1326.

www.HunterFan.com

Waldon

Manual del propietario y Manual de instalación



El ventilador de techo Five Minute Fan™ puede ser instalado en 5 minutos o menos por la mayoría de usuarios.
 *El intervalo de cinco minutos no incluye la instalación del soporte de techo.

©2013 Hunter Fan Co.

Garantía limitada de por vida

Hunter Fan Company establece la siguiente garantía limitada al usuario o comprador de este ventilador para techo de Hunter:

Si cualquier pieza del ventilador para techo de Hunter falla durante su vida útil después de haberlo comprado en forma gratuita. Si no se puede proporcionar la pieza de repuesto para dicho motor, el ventilador para dicho motor, reembolsaremos el precio de compra real de su ventilador. Si el motor de su ventilador para techo Hunter falla durante el periodo de garantía de un año de la fecha de compra de su ventilador, lo instalaremos o repararemos sin costo en nuestro centro de reparaciones más cercano a su domicilio en Memphis, Tennessee. Usted será responsable por el costo de la mano de obra después de este período de un año. Los controles electrónicos como los receptores remotos, los sensores de movimiento o los sensores de luz fallan por un período de un año de la fecha de compra de su ventilador con un exceso de luz que excede la capacidad del motor. Si la fecha de compra de su ventilador para techo Hunter falla durante el periodo de un año de la fecha de compra de su ventilador, lo instalaremos o repararemos en nuestro Departamento de Servicio en Memphis, Tennessee.

SI EL USUARIO O COMPRADOR ORIGINAL DEJA DE POSEER EL VENTILADOR, ESTA GARANTÍA Y CUALQUIER GARANTÍA IMPLÍCITA QUE PERMANEZCA EN EFECTO, INCLUYENDO PERO SIN LIMITARSE A TODA GARANTÍA IMPLÍCITA DE COMERCIABILIDAD O IDONEIDAD PARA UN PROPÓSITO PARTICULAR. QUEDA ANULADA. NO SE OFRECE NINGUNA GARANTÍA EXPRESA O IMPLÍCITA, INCLUYENDO CUALQUIER GARANTÍA DE COMERCIABILIDAD O IDONEIDAD PARA UN PROPÓSITO PARTICULAR, EN RELACION A LOS VÍTRIOS DE VIDRIO O A LOS BOMBILLAS EN CUALQUIER PARTE METÁLICA DEL VENTILADOR.

ESTA GARANTÍA SUSTITUYE A TODAS OTRAS GARANTÍAS EXPRESAS. LA DURACIÓN DE TODA GARANTÍA IMPLÍCITA, INCLUIDO PERO SIN LIMITARSE A CUALQUIER GARANTÍA IMPLÍCITA DE COMERCIABILIDAD O IDONEIDAD PARA UN PROPÓSITO PARTICULAR, CON RESPECTO DE CUALQUIER MOTOR U OTRA PARTE DEL VENTILADOR HUNTER, ESTÁ EXPRESSAMENTE LIMITADA AL PERIODO DE LA GARANTÍA EXPRESA ESTABLECIDA ANTERIORMENTE PARA DICHOS MOTORES Y OTRAS PARTES.

Esta garantía para el ventilador de Hunter no se aplica a los daños ocasionados por reparaciones por parte de personas no autorizadas por nosotros, por el uso de piezas o accesorios no autorizados por nosotros, por mal uso, modificaciones, o daños al ventilador para techo de Hunter mientras está en su posesión, o por un empleado no autorizado que causa daños al ventilador para techo de Hunter. Estas exclusiones no cubren defectos, mal funcionamiento, mal mantenimiento o problemas de rendimiento de un ventilador.

Para obtener asistencia, llame al 1-888-830-1326. Si faltan partes, NO REGRESE ESTE PRODUCTO A LA DISTRIBUIDORA.

ALGUNOS ESTADOS NO PERMITEN LIMITACIONES SOBRE LA DURACIÓN DE UNA GARANTÍA IMPLÍCITA O LA EXCLUSIÓN O LIMITACIÓN DE DAÑOS ACCESORIOS O PERJUDICIALES, ASÍ QUE LA LIMITACIÓN O EXCLUSIONES ANTES MENCIONADAS PUEDEN NO APLICARSE A USTED.

LA GARANTÍA LE DA DERECHOS LEGALES ESPECÍFICOS, PERO USTED TAMBIÉN PUEDE TENER OTROS DERECHOS QUE VARIAN DE ESTADO A ESTADO.

Si cualquier pieza del ventilador para techo de Hunter falla durante su vida útil después de haberlo comprado en forma gratuita. Si no se puede proporcionar la pieza de repuesto para dicho motor, el ventilador para dicho motor, reembolsaremos el precio de compra real de su ventilador. Si el motor de su ventilador para techo Hunter falla durante el periodo de garantía de un año de la fecha de compra de su ventilador, lo instalaremos o repararemos sin costo en nuestro centro de reparaciones más cercano a su domicilio en Memphis, Tennessee. Usted será responsable por el costo de la mano de obra después de este período de un año. Los controles electrónicos como los receptores remotos, los sensores de movimiento o los sensores de luz fallan por un período de un año de la fecha de compra de su ventilador con un exceso de luz que excede la capacidad del motor. Si la fecha de compra de su ventilador para techo Hunter falla durante el periodo de un año de la fecha de compra de su ventilador, lo instalaremos o repararemos en nuestro Departamento de Servicio en Memphis, Tennessee.

SI EL USUARIO O COMPRADOR ORIGINAL DEJA DE POSEER EL VENTILADOR, ESTA GARANTÍA Y CUALQUIER GARANTÍA IMPLÍCITA QUE PERMANEZCA EN EFECTO, INCLUYENDO PERO SIN LIMITARSE A TODA GARANTÍA IMPLÍCITA DE COMERCIABILIDAD O IDONEIDAD PARA UN PROPÓSITO PARTICULAR. QUEDA ANULADA. NO SE OFRECE NINGUNA GARANTÍA EXPRESA O IMPLÍCITA, INCLUYENDO CUALQUIER GARANTÍA DE COMERCIABILIDAD O IDONEIDAD PARA UN PROPÓSITO PARTICULAR, EN RELACION A LOS VÍTRIOS DE VIDRIO O A LOS BOMBILLAS EN CUALQUIER PARTE METÁLICA DEL VENTILADOR.

ESTA GARANTÍA SUSTITUYE A TODAS OTRAS GARANTÍAS EXPRESAS. LA DURACIÓN DE TODA GARANTÍA IMPLÍCITA, INCLUIDO PERO SIN LIMITARSE A CUALQUIER GARANTÍA IMPLÍCITA DE COMERCIABILIDAD O IDONEIDAD PARA UN PROPÓSITO PARTICULAR, CON RESPECTO DE CUALQUIER MOTOR U OTRA PARTE DEL VENTILADOR HUNTER, ESTÁ EXPRESSAMENTE LIMITADA AL PERIODO DE LA GARANTÍA EXPRESA ESTABLECIDA ANTERIORMENTE PARA DICHOS MOTORES Y OTRAS PARTES.

Esta garantía para el ventilador de Hunter no se aplica a los daños ocasionados por reparaciones por parte de personas no autorizadas por nosotros, por el uso de piezas o accesorios no autorizados por nosotros, por mal uso, modificaciones, o daños al ventilador para techo de Hunter mientras está en su posesión, o por un empleado no autorizado que causa daños al ventilador para techo de Hunter. Estas exclusiones no cubren defectos, mal funcionamiento, mal mantenimiento o problemas de rendimiento de un ventilador.

Para obtener asistencia, llame al 1-888-830-1326. Si faltan partes, NO REGRESE ESTE PRODUCTO A LA DISTRIBUIDORA.

ALGUNOS ESTADOS NO PERMITEN LIMITACIONES SOBRE LA DURACIÓN DE UNA GARANTÍA IMPLÍCITA O LA EXCLUSIÓN O LIMITACIÓN DE DAÑOS ACCESORIOS O PERJUDICIALES, ASÍ QUE LA LIMITACIÓN O EXCLUSIONES ANTES MENCIONADAS PUEDEN NO APLICARSE A USTED.

LA GARANTÍA LE DA DERECHOS LEGALES ESPECÍFICOS, PERO USTED TAMBIÉN PUEDE TENER OTROS DERECHOS QUE VARIAN DE ESTADO A ESTADO.

PARTS GUIDE GUIA DE PARTES

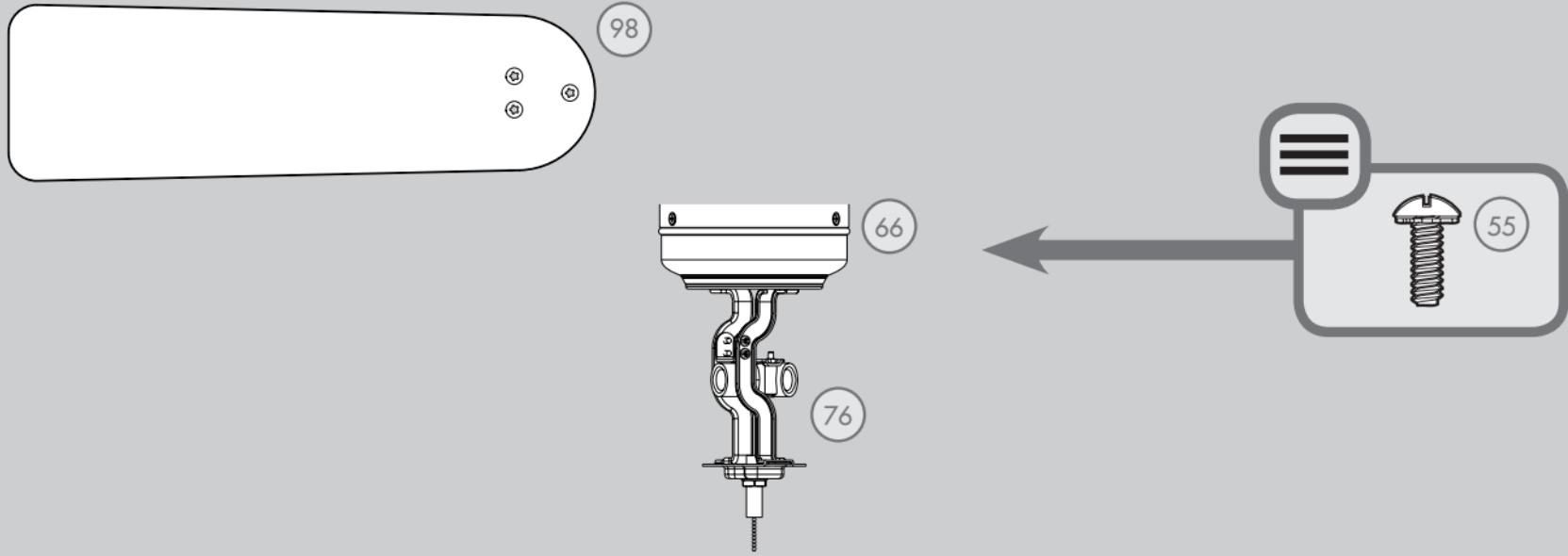
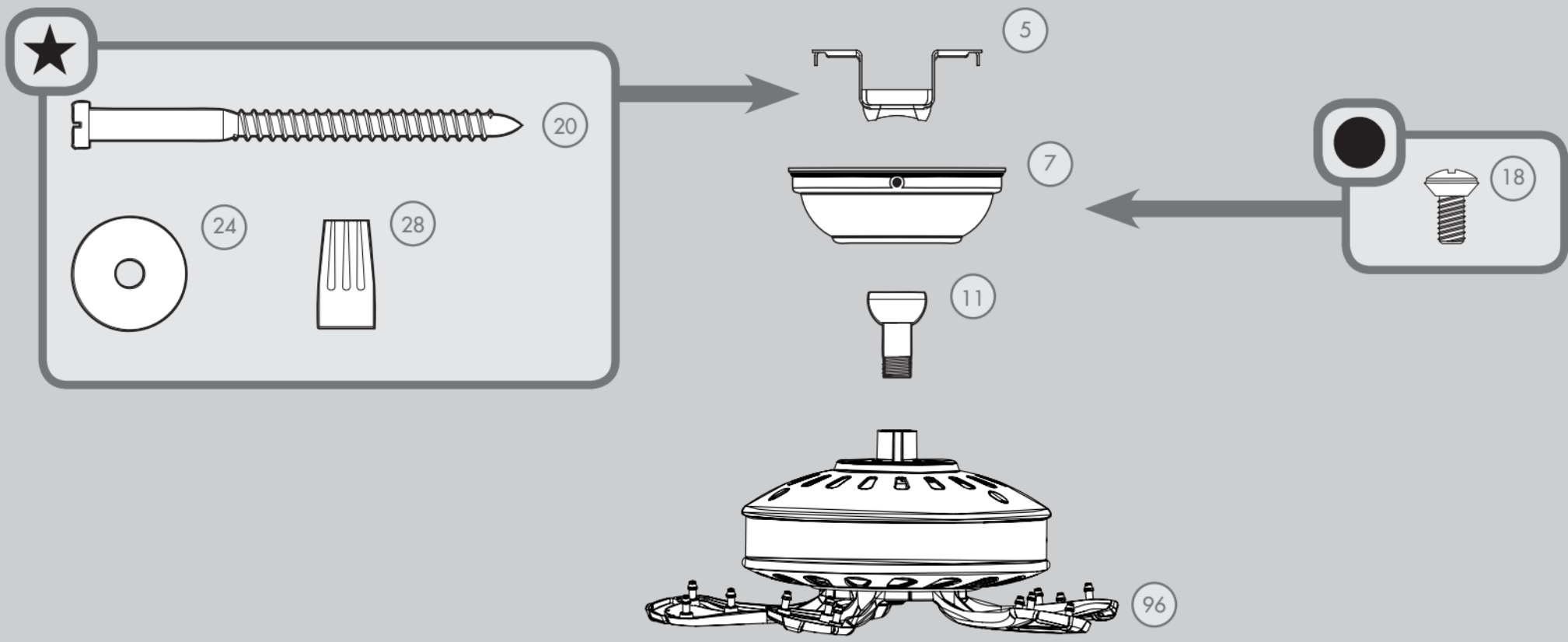

Pre-installed Parts / Partes preinstaladas

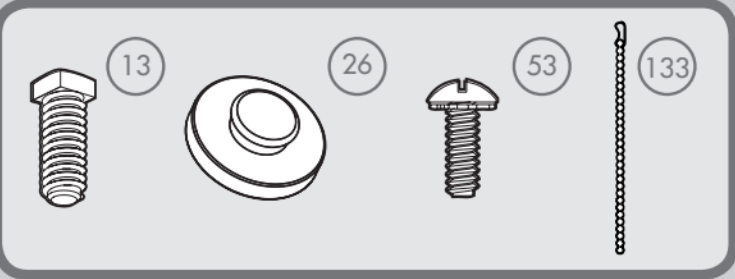

Optional Accessories / Accesorios opcionales

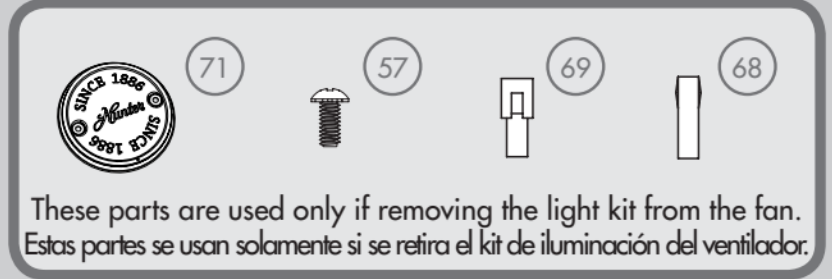

These parts are used only if removing the light kit from the fan.
Estas partes se usan solamente si se retira el kit de iluminación del ventilador.

Item# in Parts List
Artículo# en Lista de partes

Spare Parts Bag
Bolsa de partes de repuesto

Hardware drawn to scale
For your convenience, you may receive extra fasteners.

Materiales dibujado a escala
Para su comodidad, es posible que reciba sujetadores extra.

Included Accessories / Accesorios incluidos

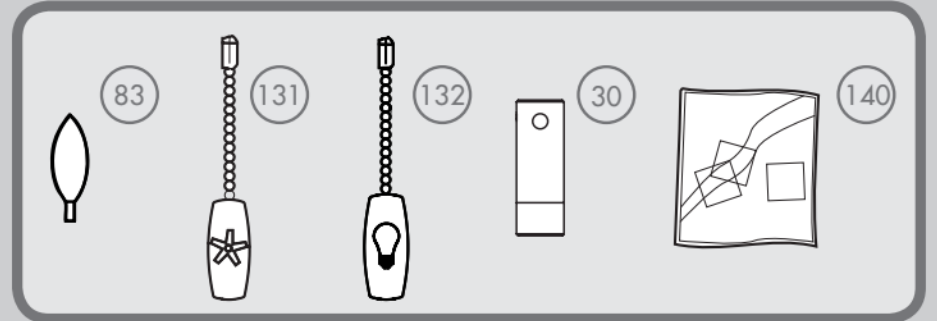

Parts List		MODEL # MODELO #	53159	53161	Lista de piezas
		DRAWING # ESQUEMA #	K0457-01	K0457-02	
		Weight ±2 lbs Peso ±2 lb	19.4 lbs (8.8 kg)	19.4 lbs (8.8 kg)	
		FINISH	Onyx Bengal	White	
		FINISH	Ágata de Bengala	Blanco	
Item#	Item Name	Qty.	Part#	Part#	Nombre del Item
1	Hanging System Kit	1	K0065-01	K0065-01	Kit del sistema de suspensión
5	Ceiling Bracket	1			Soporte de techo
7	Canopy	1			Campana
11	Downrod Assembly	1			Conjunto de varilla
13	Setscrew	1			Tornillo de fijación
18	Canopy Screw	3			Tornillo de la campana
20	Wood Screw 3"	2			Tornillo para madera de 3"
24	Flat Washer	2			Arandela plana
26	Mounting Isolator	4			Aislador de montaje
28	Wire Connector	4			Conector de cable
30	Hanger Pipe	1			Tubo de suspensión
50	Hardware Kit	1	K0457-00-860	K0457-00-861	Kit de materiales
53	Machine Screw 6-32	3			Tornillo mecánico 6-32
55	Switch Housing Assembly Screw	3			Tornillo de montaje de la caja del interruptor
57	Switch Housing Cap Screw	2			Tornillo de tapa de la caja del interruptor
66	Switch Housing Assembly	1	K0375-01	K0375-01	Montaje de la caja de interruptor
68	Dummy Terminal, Male	1	08198-01	08198-01	Terminal simulado, macho
69	Dummy Terminal, Female	1	08200-01	08200-01	Terminal simulado, hembra
71	Switch Housing Cap	1	K0538-01	K0538-01	Tapa de la caja del interruptor
76	Light Kit Assembly	1	K0541-04	K0541-04	Adaptador de kit de luz
80	Globe/Shade	1	K0698-01-003	K0698-01-142	Pantalla
83	Candelabra Bulb	3	77646-08	77646-08	Bombilla tipo candelabro
88	Globe Keeper	1	K0194-01	K0194-01	Cerrojo tipo globo
90	Finial Cap	1	K0511-01	K0511-01	Tapa de cubierta ornamental
92	Finial	1	64350-02	64350-02	Cubierta ornamental
96	Blade Iron Set	1	K0458-05	K0458-05	Juego de soporte de paletas
98	Blade Set	1	K0419-05-042	K0419-05-030	Juego de paletas
131	Fan Pull Chain Pendant	1	K0143-01	K0143-01	Pendiente del tirador de cadena del ventilador
132	Light Pull Chain Pendant	1	K0144-01	K0144-01	Pendiente del tirador de cadena de luz
133	Pull Chain Extension	1	K0139-03	K0139-03	Extensión del tirador de cadena
140	Balancing Kit	1	K0118-01	K0118-01	Kit de equilibrado