

GUÍA DE USO Y CUIDADOS

CONTROL REMOTO UNIVERSAL PARA VENTILADOR DE TECHO



GARANTÍA

GARANTÍA LIMITADA DE UN AÑO

Hunter fan company establece la siguiente garantía limitada al comprador original del control remoto ("control"): garantizamos durante un año a partir de la fecha de compra que su control no tendrá defectos en materiales ni mano de obra. Si el control presenta un funcionamiento defectuoso o una avería dentro del período de garantía debido a un defecto en el material o la mano de obra, lo reemplazaremos en forma gratuita. Si el comprador original deja de poseer el control, esta garantía y cualquier garantía implícita, incluyendo, pero sin limitarse a toda garantía implícita de comerciabilidad o idoneidad para un propósito particular, queda anulada. Esta garantía sustituye a todas las otras garantías expresas. La duración de toda garantía implícita, incluyendo pero sin limitarse a cualquier garantía implícita de comerciabilidad o idoneidad para un propósito particular, relacionada con cualquier control, está expresamente limitada al período de la garantía expresa establecida anteriormente para dicho control. Esta garantía excluye funcionamientos defectuosos o fallas causados por reparaciones realizadas por personas no autorizadas por nosotros, mal uso, instalación incorrecta, modificaciones, o daños al control mientras esté en su posesión, o por un empleo no razonable. Esta garantía no se aplica a las baterías ni al deterioro o daño al producto causado por el uso de baterías defectuosas. Para obtener un reemplazo, devuelva su control con el franqueo prepago junto con una prueba de su compra al departamento de servicio de hunter fan company, 7130 goodlett farms pkwy., Memphis, tn 38016. Hunter fan company no será responsable en ningún caso de daños resultantes o incidentales. Algunos estados no permiten limitaciones sobre la duración de una garantía implícita o la exclusión o limitación de daños accesorios o perjudiciales, así que la limitaciones o exclusiones antes mencionadas pueden no aplicarse a usted. Esta garantía le da derechos legales específicos, pero usted también puede tener otros derechos que varían de estado a estado.

Si tiene inconvenientes para instalar o hacer funcionar su ventilador, no devuelva este producto al distribuidor. Llame a su línea directa de asuntos del consumidor.
Lunes a viernes, 8 de la mañana a 4:30 de la tarde, Hora Central

1-888-830-1326

WWW.HOMEDEPOT.COM

Cuidados y limpieza

Para limpiar, use una escobilla suave o un paño sin hilachas para evitar rayones. Los productos de limpieza pueden dañar los acabados.

Antes de la instalación

HERRAMIENTAS NECESARIAS



Escalera



Alicates



Destornillador plano



Destornillador estrella (Phillips)

CONTENIDO DEL PAQUETE

NOTA: No está dibujado a escala

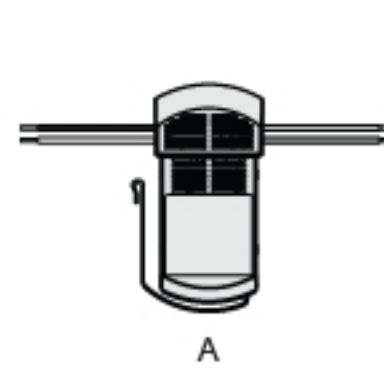

A



B



C

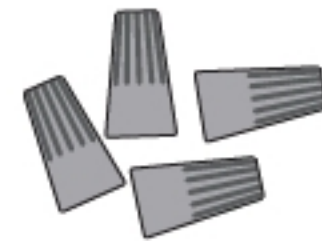

D

Pieza	Descripción	Quantity
A	Receptor	1
B	Transmisor	1
C	Batería	1
D	Conector de los cables	4

Advertencias

PRECAUCION: Para evitar posibles choques eléctricos, antes de instalar o dar servicio de mantenimiento a su ventilador, desconecte la alimentación apagando los interruptores automáticos que alimentan a la caja de salida y el interruptor de pared asociado. Si no puede bloquear los interruptores automáticos en la posición de apagado, asegure firmemente una forma destacada de advertencia, como una etiqueta de seguridad, en el tablero de servicio.

PRECAUCION: Todo el cableado debe realizarse de acuerdo con los códigos eléctricos locales y nacionales con ANSI/NFPA 70. Si no está familiarizado con el cableado, emplee un electricista calificado.

NOTA: Este producto se ajusta al Estándar 507 UL.

NOTA: Este dispositivo cumple con la parte 15 de las reglas FCC. La operación está sujeta a las dos siguientes condiciones: (1) este dispositivo no puede causar una interferencia perjudicial, y (2) este dispositivo debe tolerar cualquier interferencia recibida, incluyendo interferencias que puedan causar una operación no deseada.

NOTA: Este equipo se ha probado y cumple con los límites para un dispositivo digital clase B, de acuerdo con la Parte 15 de las reglas FCC. Estos límites están diseñados para proporcionar una protección razonable contra la interferencia perjudicial en una instalación residencial. Este equipo genera, usa y puede radiar energía de radio frecuencia, y si no se instala y usa de acuerdo con las instrucciones, puede causar interferencia perjudicial a la comunicación por radio. Sin embargo, no hay garantía de que no pueda producirse interferencia en una instalación en particular. Si este equipo causa alguna interferencia perjudicial a la recepción de radio o televisión, lo que puede determinarse apagando y encendiendo el equipo; el usuario debe tratar de corregir la interferencia aplicando una o más de las medidas siguientes: Reoriente o reubique la antena receptora, aumente la separación entre el equipo y el receptor, conecte el equipo a una salida de un circuito diferente al circuito en que está conectado el receptor. Consulte con su representante de ventas o con un técnico experimentado de radio/TV. Nota: Cualquier cambio o modificación al transmisor o al receptor no aprobados expresamente por Hunter Fan Company puede anular la autorización para operar este control remoto.

Localización de fallas

Problema	Solución
El control remoto del ventilador funciona de modo errático.	Asegúrese de que la batería esté colocada correctamente. Instale una batería nueva.
Parpadeo de lámpara fluorescente compacta.	'Apague y vuelva a encender el interruptor de la luz. Dentro un lapso de 3 minutos, sostenga el botón del ventilador hacia abajo mientras presiona el botón de luz dos veces. Si el problema no se corrige, repita el proceso hasta tres veces.
El control remoto del ventilador funciona de cerca.	Instale una batería nueva.

Instalación

1 Desconecte la energía

- Antes de instalar, use las cadenas para que la velocidad del ventilador quede en la posición ALTA y la luz en ENCENDIDA.
- Asegúrese de que la alimentación esté DESCONECTADA antes de continuar con la instalación.



La energía
DESCONECTE

2 Quite la campana

- NOTA: Si tiene dudas acerca de los colores o conexiones de los cables, póngase en contacto con un electricista profesional.
- Quite la campana para las instrucciones de ensamble.
 - Quite los conectores que conectan los cables de la caja de salida al ventilador, pero deje conectados los cables de puesta a tierra.



3 Instalación del receptor

- Puede que tenga inconvenientes de instalación si el ventilador se monta en un techo inclinado.
- Para ventiladores de perfil bajo, el receptor debe fijarse al soporte de suspensión mediante un sejetacables.

NOTA: Algunos ventiladores pueden tener un exceso considerable de cable conductor. Para una instalación más fácil de la campana, recorte el cable y deje un mínimo de 8 in. (20 cm.) Pele 1/2 in. (1 cm) de los cables conductores del ventilador. Coloque el resto del cable sobrante en la caja eléctrica de techo. El soporte y el ventilador deben conservar una puesta a tierra adecuada.

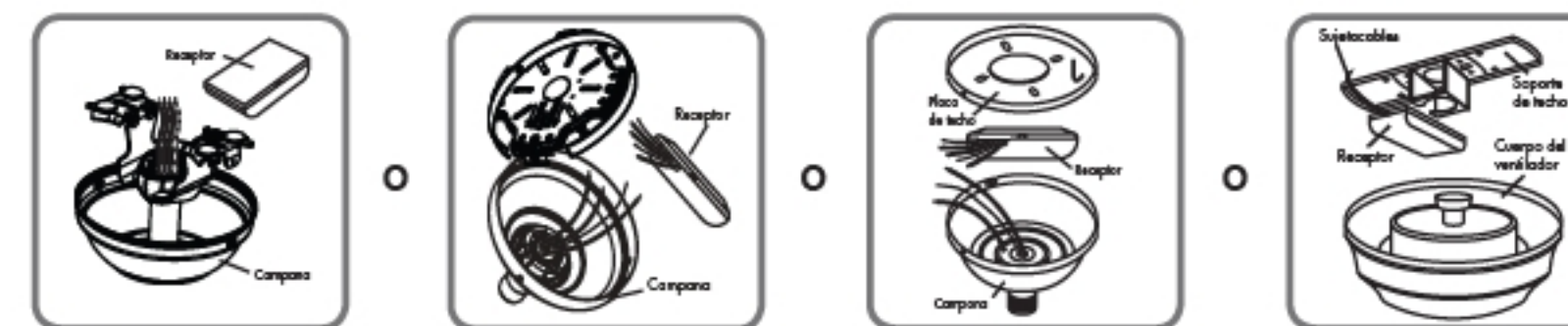

4 Conecte los cables del receptor al ventilador

- Usando los conectores de cable anaranjado (D), conecte el cable amarillo desde el receptor (A) hacia el cable negro proveniente del ventilador. Conecte el cable azul del receptor (A) al cable azul (o posiblemente negro con tira blanca) proveniente del ventilador.

NOTA: Si tiene dudas acerca de los colores o conexiones de los cables, póngase en contacto con un electricista profesional.

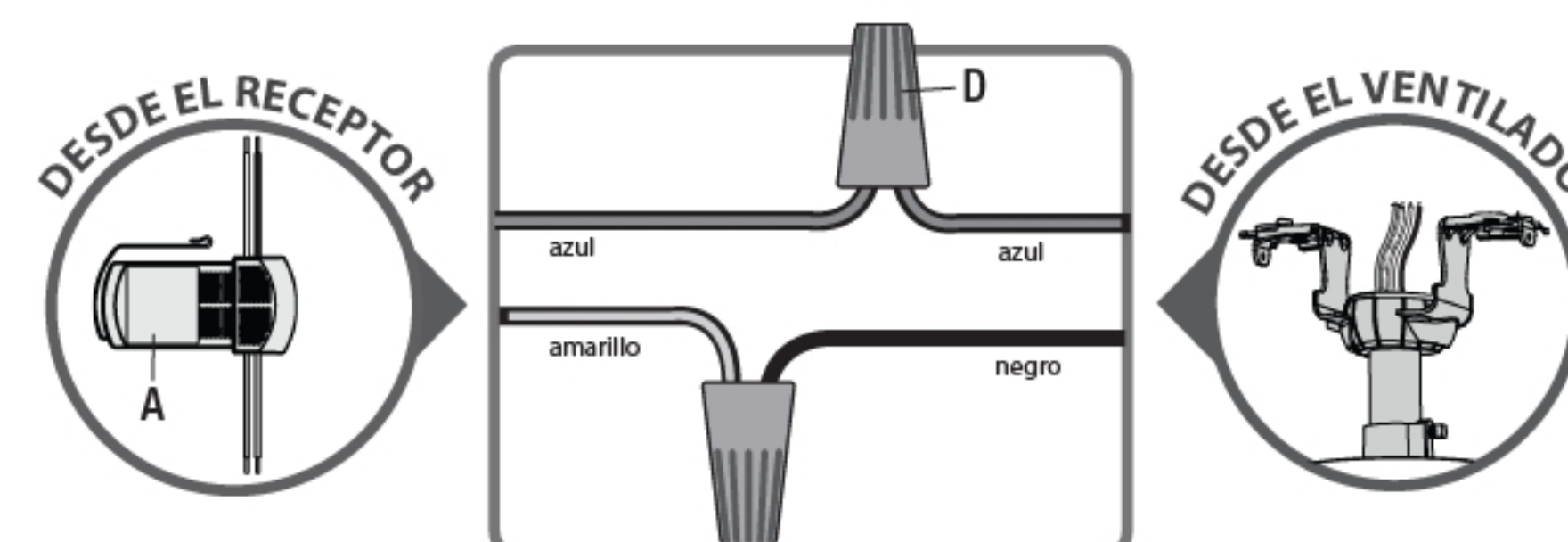

Instalación

5 Conectando cables del receptor y del ventilador al techo

- Usando los conectores de cable anaranjados (D), conecte el cable negro (no aterrizado) desde el techo hacia el cable negro del receptor (A). Conecte el alambre blanco (aterizado) desde el techo al cable blanco del receptor (A) y al cable blanco del ventilador.
- Una vez que todos los cables estén conectados y sujetos con conectores de cables (D), vuelva a colocar la campana.

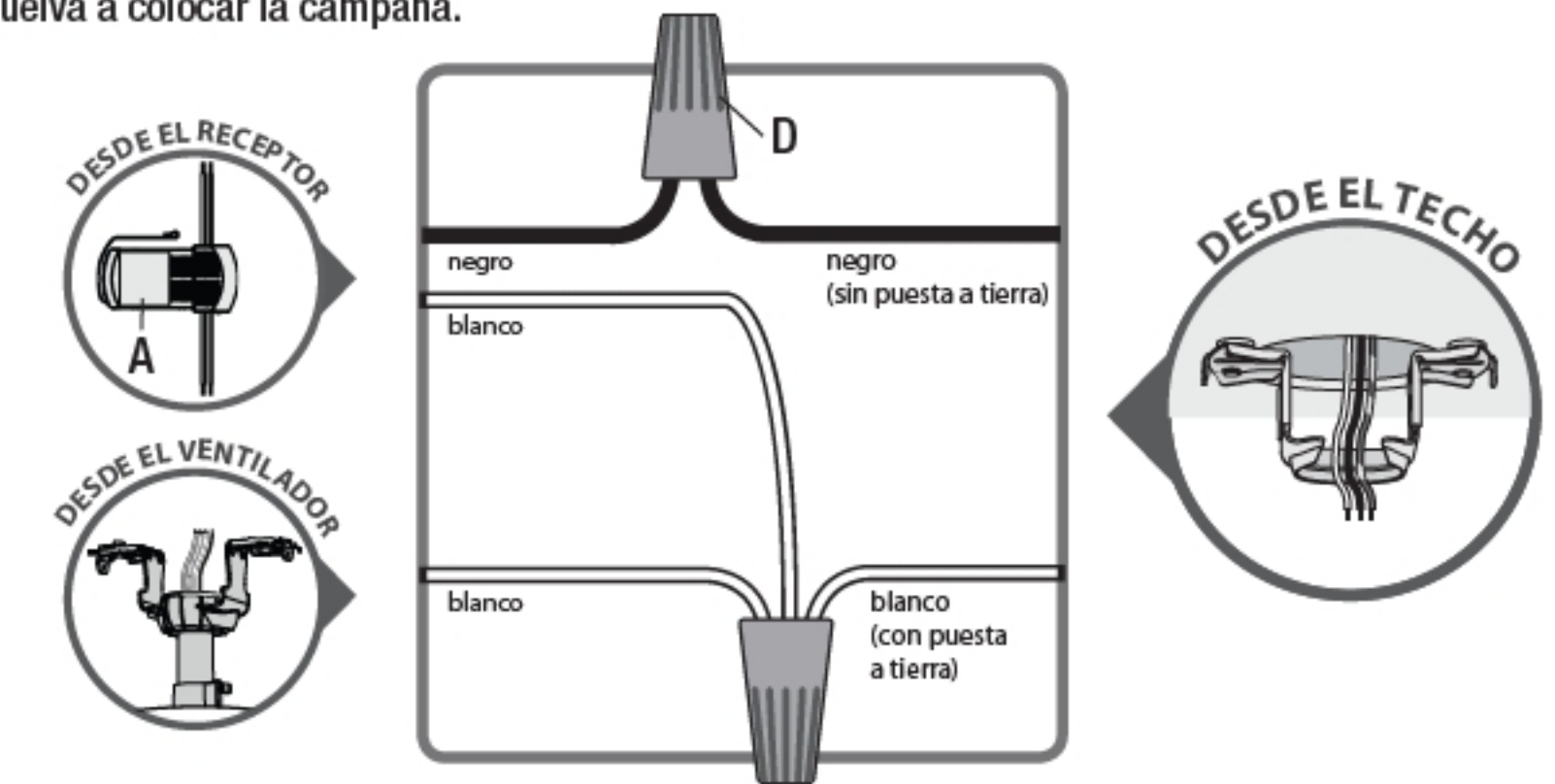

6 Mantenimiento

- Para acceder al compartimiento de la batería quite el pequeño tornillo estrella (Phillips) que fija la tapa del compartimiento al conjunto del transmisor.
- Reemplace la batería (C) CR2032 según sea necesario. La batería (C) debe instalarse con el lado positivo (+) hacia arriba.

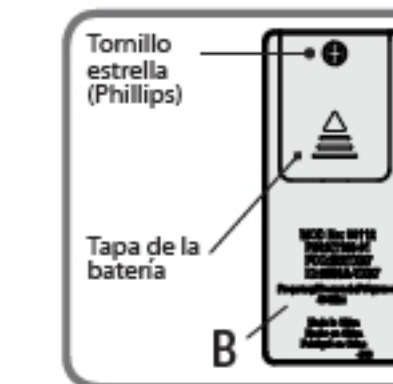

B

7 Sincronización

NOTA: El control remoto debe estar sincronizado antes de operar el ventilador.

- Conecte la energía.
- Dentro de un plazo de 3 minutos a partir de reconectar la alimentación del ventilador, presione al mismo tiempo el botón de ventilador y el botón de luz durante al menos 4 segundos. El control remoto (B) ahora está sincronizado con el receptor (A) del ventilador.

NOTA: Si usa el transmisor con varios ventiladores, repita el proceso con cada uno de estos ventiladores.

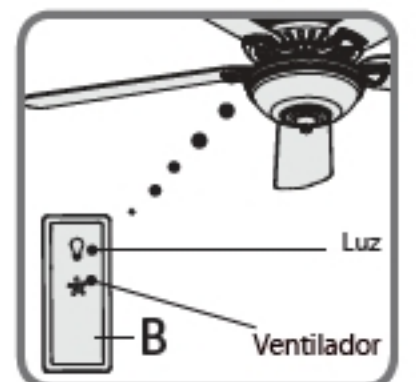

Funciones

1 Usando el control remoto

- Presione el botón de luz para encender y apagar las luces. Presione el botón de ventilador para encender y apagar el ventilador. Para cambiar la velocidad del ventilador, tire suavemente del interruptor de cadena del ventilador para seleccionar la velocidad deseada.

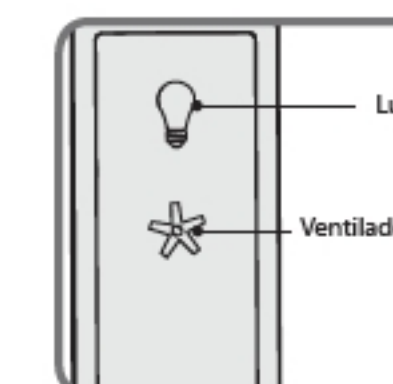

Luz

Ventilador

2 Usando el programa de salida segura

NOTA: El programa Safe-Exit le proporciona cerca de treinta segundos de luz cuando apaga las luces para que salga de la habitación antes de que se apaguen las luces.

- Pulse el botón del ventilador durante al menos tres segundos para iniciar el modo Safe-Exit. Las luces permanecerán encendidas durante 15 segundos al 50% de su brillo y luego comenzarán a atenuarse. Después de un total de 30 segundos, las luces se apagarán por completo.

NOTA: Si usted tiene luces CFL, éstas permanecerán encendidas al 100% de su brillo durante 30 segundos. Después de un total de 30 segundos, las luces se apagarán por completo.